

# LGMG

## H625

MANIPULADORES  
TELESCÓPICOS

**6m**

ALTURA DE TRABAJO

**2500kg**

CARGA NOMINAL



# MANIPULADOR TELESCÓPICO LGMG

## ESPECIFICACIONES

MODELO	H625	
Medidas	Métrica	Imperial
Ⓐ Máx. Altura de elevación	5,94 m	19'6"
Máx. Alcance	3,41 m	11'2"
Ⓑ Longitud Total	3,99 m	13'1"
Ⓒ Anchura total	1,86 m	6'1"
Ⓓ Altura Total	1,97 m	6'6"
Ⓔ Distancia entre ejes	2,3 m	7'7"
Altura libre al suelo	0,32 m	1'1"
<b>PRODUCTIVIDAD</b>		
Máx. Capacidad	2500 kg	5512 lb
Rendimiento en subida de pendientes-Sin carga	45 %	
Min. Radio de giro	3,36 m	11'
Ángulo de inclinación	± 5°	
Modo conducción/dirección	4 ruedas motrices, 4 ruedas directrices	
Tiempo de ascenso de la pluma primaria	9 s	
Tiempo de descenso de la pluma primaria	6,5 s	
Tiempo de extensión de la pluma	6 s	
Tiempo de retracción de la pluma	4 s	
Avance - Velocidad de desplazamiento de la primera marcha	10 km/h	6,2 mph
Avance - Velocidad de desplazamiento de la segunda marcha	24,9 km/h	15,5 mph
Retroceso - Velocidad de desplazamiento de la primera marcha	10 km/h	6,2 mph
Retroceso - Velocidad de desplazamiento de la segunda marcha	24,9 km/h	15,5 mph
Freno de servicio	Freno húmedo multidisco de eje delantero	
Neumáticos Estándar	12-16,5-12-TL	
<b>MOTOR</b>		
Fabricante	Kubota	
Potencia nominal	54,6 kW	73,2 hp
Máx. Par	289,3 Nm	213,4 lb/pie
Cilindrada	3331 ml	203,3 in <sup>3</sup>
Capacidad del depósito de combustible	63 L	16,6 gal
Fuerza de tracción máxima	39 kN	
<b>SISTEMA HIDRÁULICO</b>		
Cilindrada de la bomba de trabajo	84 L/min	22 gpm EUA
Capacidad de aceite hidráulico	75 L	19,8 gal
<b>PESO</b>		
Peso de la máquina	5050 kg	11134 lb

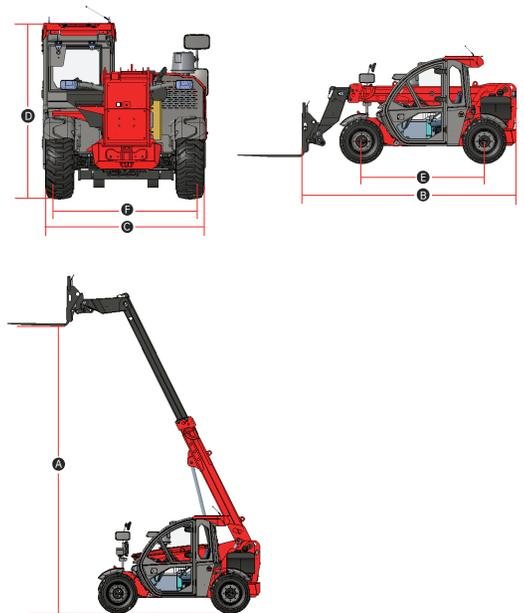

## DIAGRAMAS DE LA CARGA

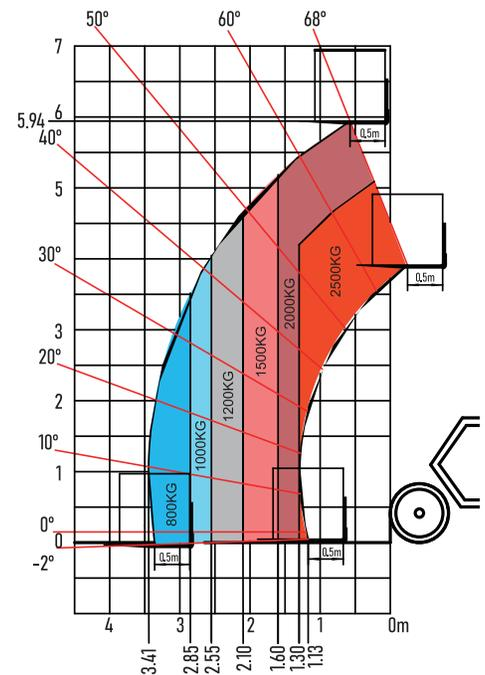

Póngase en contacto con LGMG o con su distribuidor local para obtener más detalles.

LGMG se reserva el derecho de modificar los datos técnicos sin previo aviso. Todas las fotos e imágenes de este folleto son únicamente con fines promocionales.

### LGMG Europe B.V.

Dirección: Donker Duyvisweg 301, 3316 BL Dordrecht, Países Bajos  
 Correo electrónico: sales@lgmgeurope.com Tel: +31 850 642 777

www.lgmglifts.com



**LGMG**  
 RELIABILITY IN ACTION